

Modelo de aparcamiento para bicicletas.

El modelo recomendado de aparcamiento es el mismo que ya ha sido instalado en algunos puntos de la ciudad, de tipo "U" invertida. Es un modelo sencillo y versátil, que permite amarrar fácilmente las dos ruedas y el cuadro de la bicicleta. El diseño está extraído del libro "La bicicleta y la ciudad: manual de políticas y diseño para favorecer el uso de la bicicleta como medio de transporte" (Ministerio de Fomento 1996, Alfonso Sanz Alduán, Rodrigo Pérez Senderos, Tomás Fernández Giménez).

DISPOSICIÓN UTILIZANDO 1 APARCAMIENTO PARA DOS BICIS

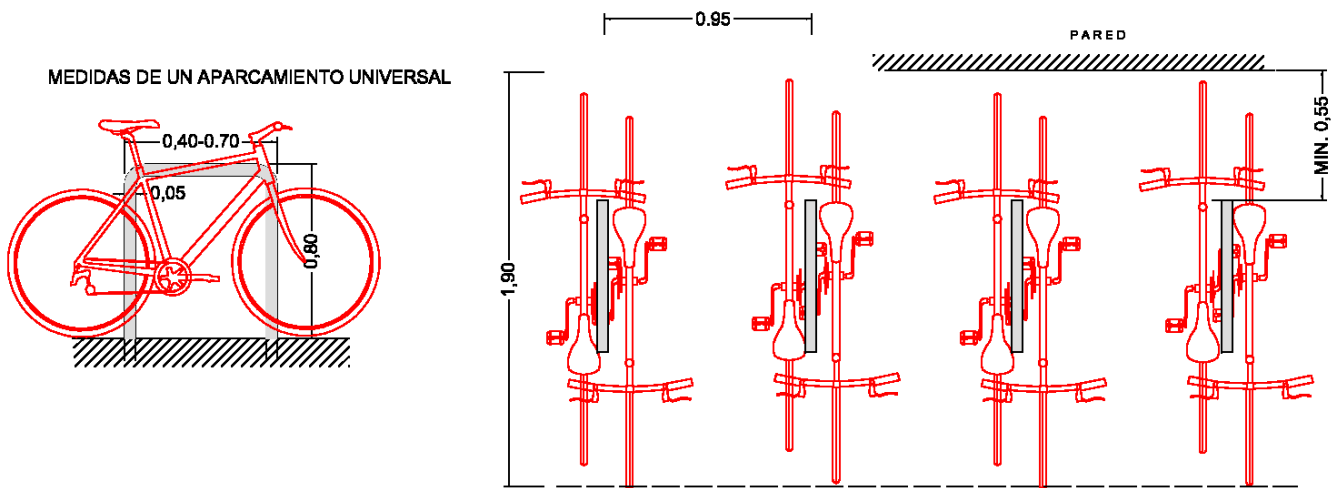

ZONA LIBRE PARA PODER MANIOBRAR

ANCHO Y LARGO DE UNA BICICLETA

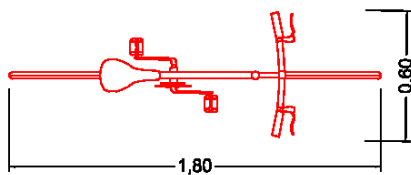

DISPOSICIÓN CON ÁNGULO, DISMINUYE EL ANCHO NECESARIO

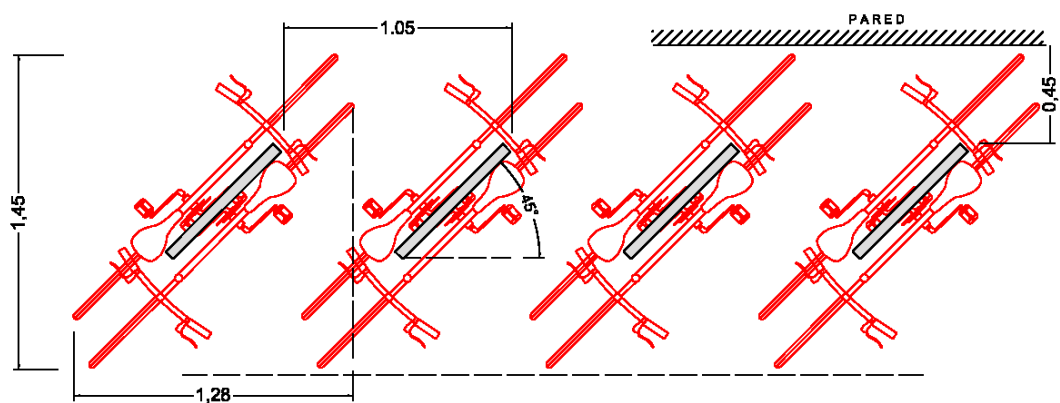

ZONA LIBRE PARA PODER MANIOBRAR